



TOYOTA

Dyna

Produktinformation



Dyna – svaret på dina logistiska utmaningar

Toyota Dyna är den flexibla och kostnadseffektiva lösningen på dina transportbehov. Den förenar låga driftkostnader och hög tillförlitlighet med en svårslagen flexibilitet. Du beställer din Dyna komplett med flak (med eller utan 3-vägstipp) eller bara som chassi med hytt, för efterföljande påbyggnad.

Dyna finns i olika kombinationer av hjulbaslängder, dubbla eller enkla bakhjul och med eller utan dubbelhytt. Oavsett vilken version du väljer är bilen utrustad med Toyotas tillförlitliga 3,0-liters D-4D turbodiesel med direktinsprutning. Det betyder högt vridmoment och tillräckligt med kraft just när du som bäst behöver den. Ändå är bränsleförbrukningen måttlig. Självklart uppfyller Dyna utsläppsnormerna enligt miljöklass 2005.

Interiört utmärks Dyna bl.a. av generöst tilltagna fönsterytor som underlättar manövrering i smala gränder och trånga utrymmen. Sätena rymmer tre vuxna (dubbelhytten har plats för 6 stycken) och förarstolen är inte bara justerbar i längdled och ryggstödslutning utan har dessutom svankstöd för att minimera risken för ryggont. På klassiskt Toyota-manér hittar du smarta förvaringsfack runt om i kupén.

Chassit är extremt starkt och stabilt och lämpar sig därför väl för påbyggnader av varierande slag. Om du beställer bilen som chassi förmedlar din Toyota-återförsäljare gärna kontakt med lämplig påbyggnadsfirma som specialanpassar bilen till dina behov.

Dyna finns i versionerna 100 S, 100 L med dubbelhytt, 150 L tipp, 150 L samt 150 XL. Flaket på Dyna 150 L tipp går att tippa åt alla tre håll och baklämmen är fällbar i både över- och underkant, den är även löstagbar. Alla versioner går att få med flak, skåp eller som chassi enligt kundens önskemål.

På detta uppslag visas exempel på olika versioner och lösningar. Se Tekniska specifikationer för detaljerad information om mått, vikt, lastförmåga etc.



Dyna 150 med flak och kapell.



Dyna 150 L med 3-vägstipp.



Dyna 150 L med 3-vägstipp.



Rikligt med förvaringsfack – som här ovanför vindrutan.



Dyna 150 XL.



Stor vindruta ger perfekt sikt över vägen.



Dyna 100 L med dubbelhytt.



Stora innerhandtag på båda dörrarna underlättar i- och urstigning.



Dynas grill har fått ny design.

Måttskisser på chassin

Dyna 100 S

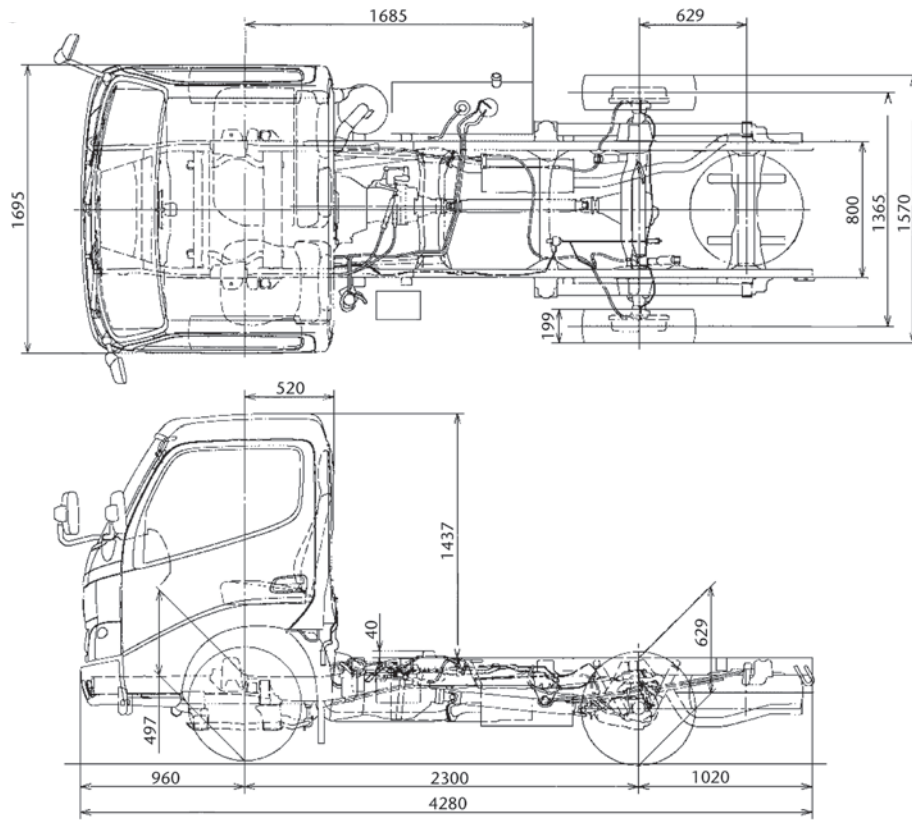

Dyna 100 L (dubbelhytt)

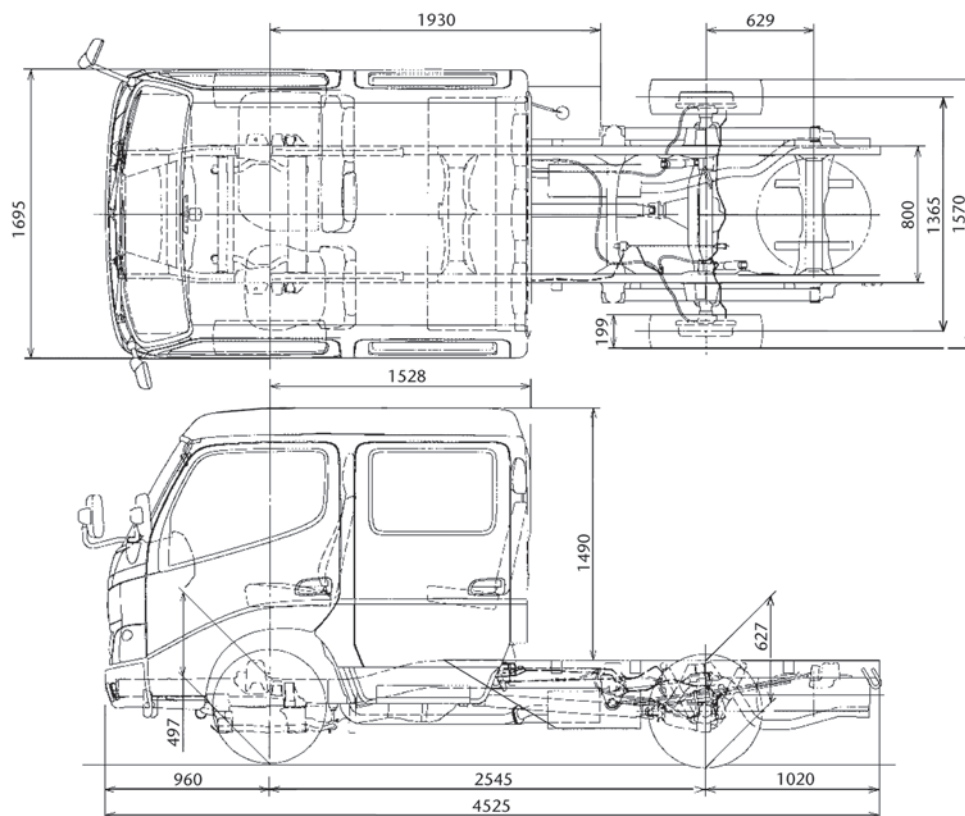

Dyna 150 L

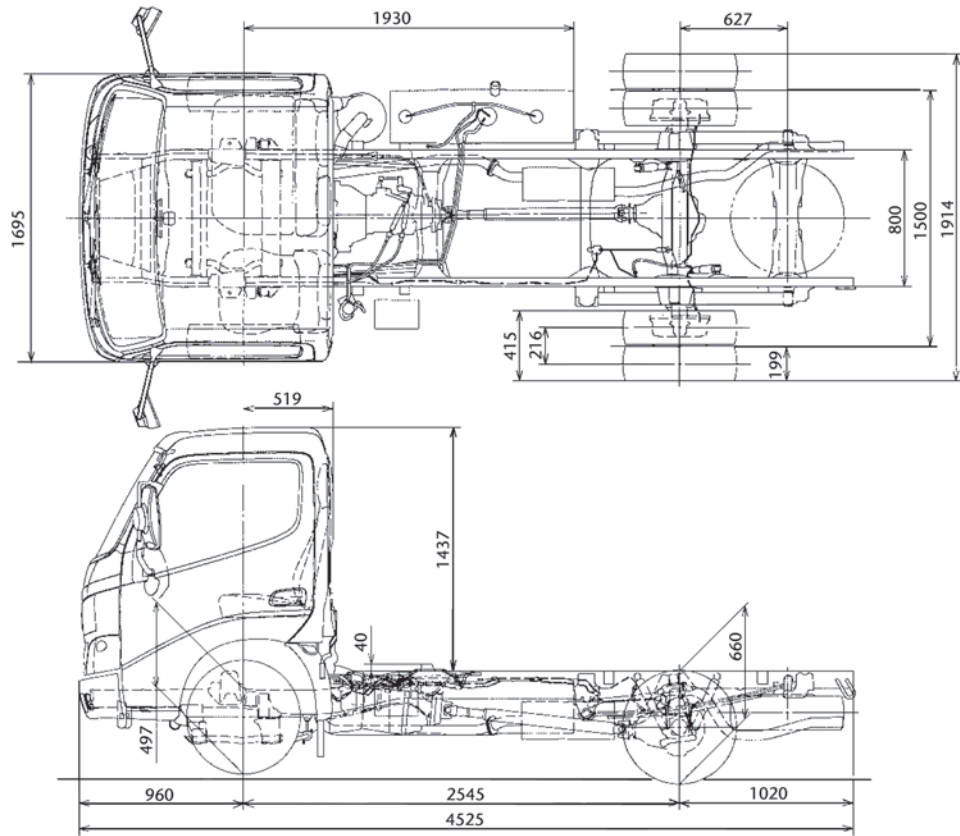

Dyna 150 XL

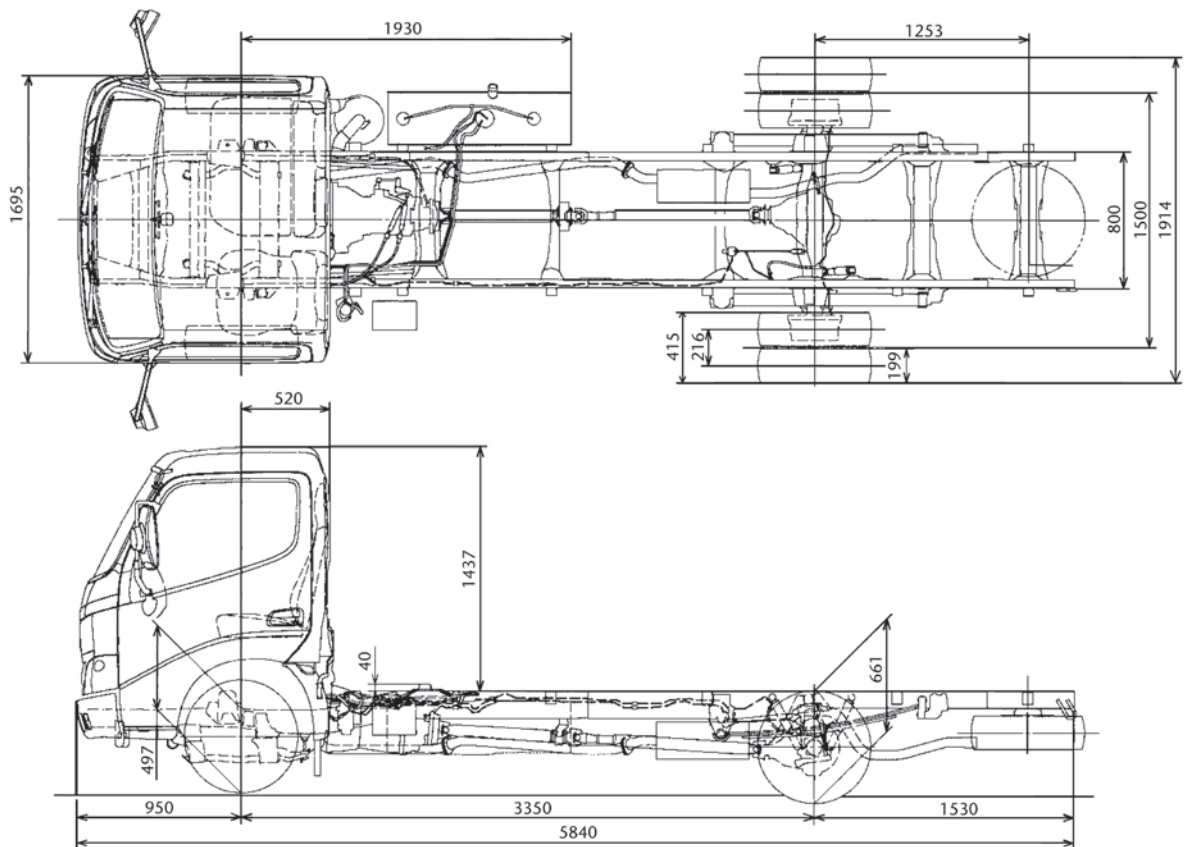

Miljödeklaration



TILLVERKNING

Fabriken tillämpar den internationella miljöledningsstandarden ISO 14001.

BRÄNSLEFÖRBRUKNING

Redovisat i liter/100 km	Dyna 100 S	Dyna 100 L dubbelhytt	Dyna 150 L tipp	Dyna 150 L	Dyna 150 XL
blandad körning	9,4	9,4	10,9	10,9	10,9
Landsvägskörning	8,2	8,2	9,7	9,7	9,7
Stadskörning	11,5	11,5	12,9	12,9	12,9

UTSLÄPP AV KOLDIOXID (CO₂)

Redovisat i g/km	Dyna 100 S	Dyna 100 L dubbelhytt	Dyna 150 L tipp	Dyna 150 L	Dyna 150 XL
blandad körning	241	241	279	279	279
Landsvägskörning	214	214	252	252	252
Stadskörning	287	287	325	325	325
Miljöklass			2005		

Säkerhetsdeklaration



EUROPEISKA SÄKERHETSKRAV

Modellen är konstruerad efter Toyotas interna, mycket stränga säkerhetsnorm GOA (Global Outstanding Assessment), vilket innebär att varje ny modell ska överträffa alla nuvarande säkerhetskrav.

SÄKERHETSUTRUSTNING

- Krockkudde förarplats
- Bältesförsträckare
- Bälte på förarplats justerbart i höjd
- Nackskydd på samtliga platser
- Sidokrockskydd i framdörrar
- Låsning fria bromsar (ABS) (Ej Dyna 100 S)

Tekniska data

	Dyna 100 S	Dyna 100 L dubbelhytt	Dyna 150 L tipp	Dyna 150 L	Dyna 150 XL
Yttermått / vikt					
Längd, mm	4430	4690	4700	4700	5840
Längd flak, mm	2850	2100	3080	3200	4300
Bredd flak, mm	1735	1735	1930	2200	2200
Axelavstånd, mm	2300	2545	2545	2545	3350
Bredd förarhytt, mm	1695	1695	1695	1695	1695
Spårvidd fram, mm	1435	1435	1435	1435	1435
Spårvidd bak, mm	1365	1365	1500	1500	1500
Höjd, mm	2065	2115	2210	2210	2055
Överhäng fram, mm	960	960	960	960	960
Överhäng bak, mm	1170	1185	1230	1230	1530
Tjänstevikt chassi, kg (uppskattad)	1784	1869	2480	1919	1919
Totalvikt, kg	3000	3210	3500	3500	3500
Kombinationsvikt, kg	5000	5210	5700	5700	5700
Max framaxelbelastning, kg	1800	1800	1800	1800	1800
Max bakaxelbelastning, kg	1800	1800	2550	2550	2550
Lastkapacitet					
Lastförmåga ca, kg	1000	1000	1000	1250	1250
Antal passagerare	2	5	2	2	2
Trevägstipp, flak	Nej	Nej	Ja	Nej	Nej
Sidolämmar fällbara och löstagbara	Ja	Ja	Ja	Ja	Ja
Bakläm fällbar i över- och underkant samt löstagbar	Nej	Nej	Ja	Nej	Nej
Motor					
Typ	Direktinsprutning med common rail 3,0 liter D-4D med intercooler (diesel)				
Effekt, hk/kW/varv	109/80/3000				
Vridmoment Nm/varv	286/1200/1600				
Elsystem, 12 V dubbla batterier					
Startmotor	3,0 kW				
Generator	1200 W				
Kraftöverföring					
Typ	Bakhjulsdrift, 5-växlad manuell				
Chassi -fjädring					
Fram	Individuell hjulupphängning				
Bak	Stel bakaxel med bladfjädring				
Styrning					
Typ	Kuggstångsstyrning med servo				
Vänddiameter, m	4,5		4,9		6,3
Hjul och däck					
Dubbla bakhjul	Nej	Nej	Ja	Ja	Ja
Fälgar	15x5 J				
Däck	195/70 R 15 C				
Reservhjul	Full storlek				
Bromsar					
Typ	ABS bromsar				
Framhjul	Skivbromsar				
Bakhjul	Trumbromsar				
Lastventil	Ja				
Handbroms på bakhjul	Ja				
Bränsle					
Tankvolym	60 liter	80 liter	80 liter	80 liter	80 liter
Bränslekvalitet	Diesel				
Garantier					
Fabriksgaranti	3 år/100 000 km				
Rostskyddsgaranti	6 år				
Lackgaranti	3 år/100 000 km				
Toyota Eurocare	Eurocare vägassistans dygnet runt. 3 år				
Hantverksföräkring	Tillval				

Utrustning

	Dyna 100 S	Dyna 100 L dubbelhytt	Dyna 150 L tipp	Dyna 150 L	Dyna 150 XL
EXTERIÖRT					
Antenn	•	•	•	•	•
Centrallås	-	•	•	•	•
Sidofotsteg	•	•	•	•	•
Strålkastare, höjjusterbara	•	•	•	•	•
Tippbar hytt	•	-	•	•	•
INTERIÖRT					
Armstöd i dörrar	•	•	•	•	•
Bältesförsträckare	•	•	•	•	•
Dubbla kupéfilter	•	•	•	•	•
Förvaringsfack i dörrsidor	•	•	•	•	•
Förvaringsfack i instrumentbräda	•	•	•	•	•
Förvaringsfack ovanför vindruta	•	•	•	•	•
Högtalare, 2 st	•	•	•	•	•
Instegshandtag	•	•	•	•	•
Klädkrokar i hytt	•	•	•	•	•
Krockkudde förarplats	•	•	•	•	•
Mugghållare	•	•	•	•	•
Luftkonditionering	-	-	•	•	•
Ratt, justerbar i höjd- och längdled	•	•	•	•	•
Serviceintervallindikator	•	•	•	•	•
Svankstöd förarplats	•	•	•	•	•
Varvräknare	-	•	•	•	•
LASTBILSSPECIFIK UTRUSTNING					
Bakhjul, dubbla	-	-	•	•	•
Bakläm, fällbar i över- och underkant samt löstagbar	-	-	•	-	-
Flak med trevägstipp	-	-	•	-	-
Hytt, tippbar	•	-	•	-	-
Sidolämmar, fällbara och löstagbara	•	•	•	•	•
Tillgänglig som enbart chassi	•	•	•	•	•

