



**TOYOTA**

ALWAYS A  
**BETTER WAY**



TOYOTA  
**C-HR** X EDITION  
SPECIFIKATIONER OCH UTRUSTNING

# SPECIFIKATIONER

## MILJÖPRESTANDA

### 1,2 bensin Turbo Multidrive S

### 1,8 Elhybrid E-CVT

Bränslekaraktär	95 oktan blyfri bensin	95 oktan blyfri bensin
Miljöklass	Euro 6	Euro 6
Blandad körning (l/100 km)	6,3	3,9
Landsvägskörning (l/100 km)	5,7	4,1
Stadskörning (l/100 km)	7,6	3,5
Koldioxid CO <sub>2</sub> blandad körning (g/km)	144 <b>C</b>	87 <b>A</b>
Koldioxid CO <sub>2</sub> landsvägskörning (g/km)	128	93
Koldioxid CO <sub>2</sub> stadskörning (g/km)	172	78
Bränsletank volym (l)	50	43

Denna deklaration är främst avsedd för jämförelse mellan olika bilmodeller. Bränsleförbrukning och koldioxidutsläpp (CO<sub>2</sub>) kan bli högre eller lägre beroende på bl a körsätt och körförhållanden. Jämför koldioxidvärdena för blandad körning mot energideklarationen på sista sidan.

## MOTOR

### 1,2 bensin Turbo Multidrive S

### 1,8 Elhybrid E-CVT

Motortyp	Bensin	Bensin/EI
Ventilsystem	4-cyl. turbomotor, 16 ventiler	4-cyl. motor med VVT-i, 16 ventiler
Bränslesystem	Direktinsprutning	Elektronisk insprutning
Cylindervolym (cm <sup>3</sup> )	1197	1798
Max vridmoment (Nm vid varv/min)	185/1500–4000	142/3600
Maxeffekt (hk)	116	122
Maxeffekt (kW vid varv/min)	85/5600	90

## KRAFTÖVERFÖRING

### 1,2 bensin Turbo Multidrive S

### 1,8 Elhybrid E-CVT

Typ av kraftöverföring	Multidrive S automatväxellåda med sekventiell växlingsmöjlighet	Elektroniskt styrd steglös automatisk växellåda
------------------------	-----------------------------------------------------------------	-------------------------------------------------

## PRESTANDA

### 1,2 bensin Turbo Multidrive S

### 1,8 Elhybrid E-CVT

Toppfart (km/t)	180	170
Acceleration 0–100 km/t (sek)	11,4	11,0

**HJULUPPHÄNGNING****1,2 bensin Turbo  
Multidrive S****1,8 Elhybrid  
E-CVT**

Hjulupphängning fram	Individuell hjulupphängning av MacPherson-typ	Individuell hjulupphängning av MacPherson-typ
Hjulupphängning bak	Dubbla länkar	Dubbla länkar

**BROMSAR****1,2 bensin Turbo  
Multidrive S****1,8 Elhybrid  
E-CVT**

Bromsar fram	Ventilerade skivor	Ventilerade skivor
Bromsar bak	Solida skivor	Solida skivor

**DÄCK OCH FÄLGAR****1,2 bensin Turbo  
Multidrive S****1,8 Elhybrid  
E-CVT**

Fälgstorlek	18"x7J	18"x7J
Däckstorlek	225/50R18	225/50R18
Typ av fälg	Lättmetall	Lättmetall

**STYRNING****1,2 bensin Turbo  
Multidrive S****1,8 Elhybrid  
E-CVT**

Vändradie, på hjul (m)	5,2	5,2
------------------------	-----	-----

**LASTKAPACITET****1,2 bensin Turbo  
Multidrive S****1,8 Elhybrid  
E-CVT**

Antal platser; fram	2	2
Antal platser; bak	3	3
Antal platser	5	5
Bagagevolym (l)	377	377

# SPECIFIKATIONER

## MÅTT OCH VIKTER

**1,2 bensin Turbo  
Multidrive S**

**1,8 Elhybrid  
E-CVT**

Totalvikt (kg)	1930	1860
Tjänstevikt (kg) – värdet är preliminärt	1560–1585	1455–1535
Dragvikt bromsat släp (kg)	1100	725
Dragvikt obromsat släp (kg)	720	725
Längd (mm)	4360	4360
Bredd (mm)	1795	1795
Höjd (mm)	1565	1565
Axelavstånd (mm)	2640	2640
Spårvidd fram (mm)	1540	1540
Spårvidd bak (mm)	1560	1560

## OFF-ROAD

**1,2 bensin Turbo  
Multidrive S**

**1,8 Elhybrid  
E-CVT**

Markfrigång (mm)	160	160
Frigångsvinkel fram (°)	15	15
Rampvinkel mellan hjulparen (°)	27	27

## SÄKERHET

**1,2 bensin Turbo  
Multidrive S**

**1,8 Elhybrid  
E-CVT**

Antal krockkuddar totalt	7	7
Euro NCAP	***** 2017	***** 2017
Säkerhetssystem	Toyota Safety Sense aktivt krockskyddssystem PCS, Låsningfria bromsar ABS, Elektronisk bromskraftsfördelning EBD, Bromsassistanssystem BA, Antisladdsystem VSC, Antispinnssystem TRC, mm	Toyota Safety Sense aktivt krockskyddssystem PCS, Låsningfria bromsar ABS, Elektronisk bromskraftsfördelning EBD, Bromsassistanssystem BA, Antisladdsystem VSC, Antispinnssystem TRC, mm

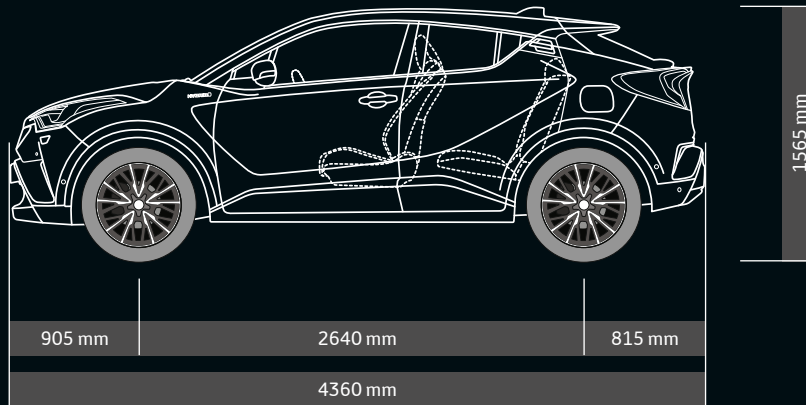
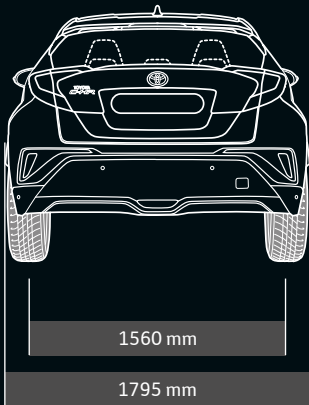
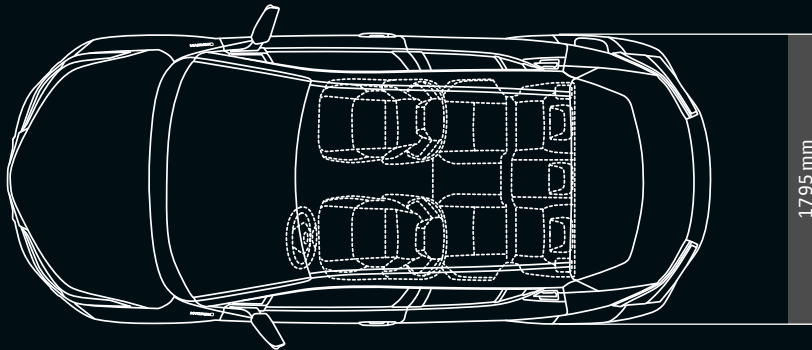
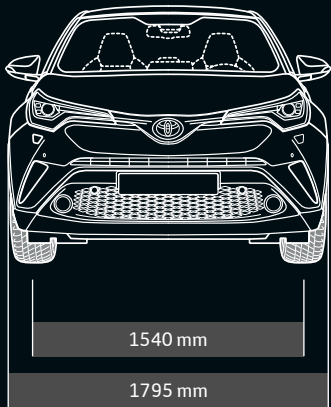

**FÄRGER för  
C-HR X EDITION**



*070 White Pearl\**



*1K0 Metal Stream<sup>50</sup>*



*4U3 Sunset Bronze Mica<sup>50</sup>*

1F7 Silver Metallic<sup>§</sup>



1G3 Grey Metallic<sup>§</sup>



209 Black Mica<sup>§</sup>



3T3 Tokyo Red<sup>\*§</sup>



8X2 Nebula Blue Metallic<sup>§</sup>



\* Pearlack.  
§ Metalliclack.  
° Tillgänglig på X EDITION,  
Hybrid X EDITION.



**FÄRGER FÖR  
C-HR X EDITION Bi-tone**



2NH Tvåtonsläck Nebula Blue Metallic med svart tak<sup>80</sup>







2NA Tvåtonslack White Pearl med svart tak\*\*



2NB Tvåtonslack Grey Metallic med svart tak<sup>§</sup>



2NF Tvåtonslack Tokyo Red med svart tak\*\*



2NK Tvåtonslack Metal Stream med svart tak<sup>§</sup>

\* Pearllack.  
§ Metalliclack.  
◊ Tillgänglig på X EDITION  
Bi-tone, Hybrid X EDITION  
Bi-tone.

# UTRUSTNING

EXTERIÖRT DESIGN	X EDITION	X EDITION Bi-tone	Elhybrid X EDITION	Elhybrid X EDITION Bi-tone
Antenn takmonterad "hajfena"	●	●	●	●
B-stolpe i pianosvart	●	●	●	●
Diffuser, svart	●	●	●	●
Dörrhandtag, yttre, i karossens färg	●	●	●	●
Fönsterlist kromad	●	●	●	●
Grill, övre, pianosvart	●	●	●	●
Grill, undre, "honeycomb"-mönstrad	●	●	●	●
Mörktonade rutor bak	●	●	●	●
Sidobackspeglar i karossens färg	●	●	●	●
Skyddslistor, svarta, längs sidodörrarnas nederkant	●	●	●	●
Skyddslistor, svarta, runt hjulhusen	●	●	●	●
Spoiler bak	●	●	●	●
Stötfångare bak svart samt i karossens färg	●	●	●	●
Störfångare fram i karossens färg	●	●	●	●
Strålkastare med LED ljusledare	—	●	—	●
Svart tak	—	●	—	●

EXTERIÖRT KOMFORT	X EDITION	X EDITION Bi-tone	Elhybrid X EDITION	Elhybrid X EDITION Bi-tone
Centrallås fjärrstyrt	●	●	●	●
Nyckelfritt lås- och tändningssystem, Smart Entry/Start	●	●	●	●
Sidobackspeglar automatiskt elinfällbara	●	●	●	●
Sidobackspeglar eljusterbara	●	●	●	●
Sidobackspeglar eluppvärmda	●	●	●	●
Sidospeglar med logotyp (C-HR) projection mot marken	—	●	—	●
Skymningsrelä	●	●	●	●
Strålkastare med "Follow-me-home"-funktion	●	●	●	●
Vindrutetorkare med regnsensor	●	●	●	●

EXTERIÖRT SÄKERHET	X EDITION	X EDITION Bi-tone	Elhybrid X EDITION	Elhybrid X EDITION Bi-tone
Aktivt krockskyddssystem med fotgängardetektion (PCS)	●	●	●	●
Antisladdsystem (VSC)	●	●	●	●
Antispinnsystem (TRC)	●	●	●	●
Automatiskt avbländande helljus (AHB)	●	●	●	●
Backkamera	●	●	●	●
Bakljus LED	–	●	–	●
Bromsassistanssystem (BA)	●	●	●	●
Bromsljus högt monterat	●	●	●	●
Bromsljus LED	●	●	●	●
Dimljus fram	●	–	●	–
Dimljus fram LED	–	●	–	●
Döda vinkeln-varnare, Blind Spot Monitor (BSM)	–	●	–	●
Farthållare, aktiv (ACC)	●	●	●	●
Hastighetsbegränsare	●	●	●	●
Hjälpssystem vid start i motlut (HAC)	●	●	●	●
Immobiliser	●	●	●	●
Körfilsvarning (LDA) med Körfilsassistans	●	●	●	●
Låsningfria bromsar (ABS)	●	●	●	●
Rear Cross Traffic Alert (RCTA)	–	●	–	●
Sidobackspeglar med integrerade blinkers	●	●	●	●
Strålkastare Bi-LED	–	●	–	●
Strålkastare halogen	●	–	●	–
Strålkastare med automatisk nivåjustering	–	●	–	●
Strålkastar rengörare	●	●	●	●
Trailer Sway Control, TSC. Vid körning med släpvagn upphäver systemet gungning	●	●	–	–
Vägskylltsigenkänning (RSA)	●	●	●	●
Varningssystem för lågt däcktryck	●	●	●	●
Varselljus LED	●	●	●	●

● = Standard    ○ = Tillval    – = Ej tillgänglig

# UTRUSTNING

## DÄCK OCH HJUL

### X EDITION

### X EDITION Bi-tone

### Elhybrid X EDITION

### Elhybrid X EDITION Bi-tone

Fälgar, 18 tum lättmetall (10-dubbelekrad)	●	●	●	●
Reservhjulet ersatt av reparationskit	●	●	●	●

## INTERIÖRT DESIGN

### X EDITION

### X EDITION Bi-tone

### Elhybrid X EDITION

### Elhybrid X EDITION Bi-tone

Armstöd fram med förvarningsbox, klätt i skinnliknande material	●	●	●	●
Armstöd fram, vadderat	●	●	●	●
Dörrhandtag, inre, i matt krom	●	●	●	●
Instrumentpanel, övre, i mjukt material	●	●	●	●
Instrumentpanel, övre, med pianosvarta detaljer	●	●	●	●
Instrumentpanel, undre, svart	●	●	●	●
Luftintag, på sidorna fram, svarta	●	●	●	●
Parkeringsbroms elektrisk	●	●	●	●
Ratt 3-ekrad, läderklädd	●	●	●	●
Ratt med pianosvarta detaljer	●	●	●	●
Ratt med svart söm	●	●	●	●
Svart tygklädsel	●	●	●	●
Växelspaksknopp läderklädd	●	●	●	●

## INTERIÖRT KOMFORT

### X EDITION

### X EDITION Bi-tone

### Elhybrid X EDITION

### Elhybrid X EDITION Bi-tone

Analog hastighetsmätare	●	●	●	●
Analog varvräknare	●	●	●	●
Armstöd fram ej skjutbart	●	●	●	●
Backkameradisplay integrerad i audioskärmen	●	●	●	●
Backkameradisplay med statiska hjälplinjer	●	●	●	●
Backspegel, inre, automatiskt avbländande	●	●	●	●
Baksätets ryggstöd delbart och fällbart, 60/40-delning	●	●	●	●

<b>INTERIÖRT KOMFORT</b>	<b>X EDITION</b>	<b>X EDITION Bi-tone</b>	<b>Elhybrid X EDITION</b>	<b>Elhybrid X EDITION Bi-tone</b>
Belysning i bagageutrymmet	●	●	●	●
Barnsäkra lås bak	●	●	●	●
Elektrisk styrservo EPS (Electric Power Steering)	●	●	●	●
Eluttag 12V fram	●	●	●	●
Fönsterglas bak UV-absorberande	●	●	●	●
Fönsterglas förare och passagerare fram UV-absorberande	●	●	●	●
Fönsterhissar bak elmanövrerade	●	●	●	●
Fönsterhissar fram elmanövrerade	●	●	●	●
Fönsterhissar med automatisk upp/ner-funktion	●	●	●	●
Förarsäte manuellt justerbart i höjdlid	●	●	●	●
Förarsäte med svankstöd, eljusterbart	●	●	●	●
Framsäten eluppvärmda	●	●	●	●
Friskluftsfiltar	●	●	●	●
Instegsbelysning	●	●	●	●
Kupébelysning samtliga sätesrader	●	●	●	●
Luftkonditionering, automatisk (AAC) med individuella inställningar vänster/höger sida fram	●	●	●	●
Multiinformationsdisplay med 4,2 tumskärm	●	●	●	●
Multiinformationsdisplay, färg (TFT)	●	●	●	●
Ratt eluppvärmd	●	●	●	●
Ratt manuellt justerbart i höjdlid	●	●	●	●
Ratt manuellt justerbart i längdled	●	●	●	●
Ratt med styrningskontroll för audio	●	●	●	●
Ratt med styrningskontroll för hastighetsbegränsaren (ASL)	●	●	●	●
Ratt med styrningskontroll för informationsdisplayen	●	●	●	●
Ratt med styrningskontroll för körtilsvarning (LDA)	●	●	●	●

● = Standard    ○ = Tillval    – = Ej tillgänglig

# UTRUSTNING

INTERIÖRT KOMFORT	X EDITION	X EDITION Bi-tone	Elhybrid X EDITION	Elhybrid X EDITION Bi-tone
Ratt med styrningskontroll för telefon	●	●	●	●
Solskydd förarsida med belysning	●	●	●	●
Solskydd förarsida med spegel	●	●	●	●
Solskydd passagerarsida fram med belysning	●	●	●	●
Solskydd passagerarsida fram med spegel	●	●	●	●
Sportstolar fram	●	●	●	●
Startknapp, Smart Start	●	●	●	●
Varningslampa för spolärvätska	●	●	●	●
Vindruta med uppvärmningsbar nedre del (de-icer)	●	●	●	●

INTERIÖRT SÄKERHET	X EDITION	X EDITION Bi-tone	Elhybrid X EDITION	Elhybrid X EDITION Bi-tone
Bältespåminnare för baksätet	●	●	●	●
Bältespåminnare för framsätena	●	●	●	●
Framstolar med inbyggt system (WIL) för att motverka pisksnärtskador (whiplashskador) vid påkörning bakifrån	●	●	●	●
Isofix barnstolsfästen bak	●	●	●	●
Krockkuddar, 7 stycken	●	●	●	●
Nackskydd på samtliga platser, justerbara	●	●	●	●
Passagerarkrockkudden fram urkopplingsbar	●	●	●	●
Säkerhetsbälten fram med bältessträckare och kraftbegränsare	●	●	●	●

<b>FÖRVARING</b>	<b>X EDITION</b>	<b>X EDITION Bi-tone</b>	<b>Elhybrid X EDITION</b>	<b>Elhybrid X EDITION Bi-tone</b>
Förvaringsbox med lock, mellan förar- och passagerarsäte	●	●	●	●
Förvaringsfickor i bakdörrarna	●	●	●	●
Förvaringsfickor i framdörrarna	●	●	●	●
Förvaringsfickor i framstolarnas ryggstöd	●	●	●	●
Handskfack med lampa	●	●	●	●
Handskfack, undre, mjukstängande	●	●	●	●
Insynsskydd, hård hylla	●	●	●	●
Krokar för lastnät	●	●	●	●
Mittkonsol med förvaringsfack	●	●	●	●
Mugghållare fram	●	●	●	●

<b>MULTIMEDIA</b>	<b>X EDITION</b>	<b>X EDITION Bi-tone</b>	<b>Elhybrid X EDITION</b>	<b>Elhybrid X EDITION Bi-tone</b>
AUX-ingång	●	●	●	●
Bluetooth handsfree och streaming	●	●	●	●
Högtalare, 6 stycken	●	●	●	●
Pekskärm 8 tum	●	●	●	●
Toyota Touch 2 multimediasystem	●	●	●	●
USB-uttag	●	●	●	●

<b>TILLVAL</b>	<b>X EDITION</b>	<b>X EDITION Bi-tone</b>	<b>Elhybrid X EDITION</b>	<b>Elhybrid X EDITION Bi-tone</b>
JBL ljudsystem med 9 stycken högtalare	○	○	○	○
Svart skinnklädsel	○	○	○	○

● = Standard    ○ = Tillval    -- = Ej tillgänglig

## SÄKERHET

### TOYOTA SAFETY SENSE

Toyota Safety Sense består av flera aktiva säkerhetssystem där Pre-Collision System (PCS), Aktivt Krockskyddssystem är standard för de flesta av Toyotas bilmodeller. Läs mer om Toyota Safety Sense och vad som ingår i varje bilmodell på [www.toyota.se](http://www.toyota.se)

Tillgängligheten till en specifik utrustning kan variera beroende på bilmodell, utrustningsversion, tillverknings- och inköpsland och bilar som visas kan vara extrautrustade. Be gärna din lokala auktoriserade Toyota-återförsäljare om detaljerad information.

### EUROPEISKA SÄKERHETSKRAV

Modellen är konstruerad efter Toyotas interna, mycket stränga säkerhetsnorm GOA (Global Outstanding Assessment), vilket innebär att varje ny modell ska överträffa alla nuvarande säkerhetskrav.

### NCAP KROCKTEST

Euro NCAP är ett femstjärnigt säkerhetsbetygssystem för att enklare hjälpa konsumenter att kunna jämföra fordon till att identifiera det säkraste valet av bil. Säkerhetsbetygen bestäms genom ett antal fordonstester som utformas och utförs av Euro NCAP. Olika bilmodeller testas varje år och det är Euro NCAP som gör urvalet vilka modeller som testas.

## ENERGIDEKLARATION

Toyota är först i Sverige med energideklaration för alla nya personbilar.

<b>A++ &lt; 50 g/km</b>	Utsläpp av koldioxid för "Medelbilen" i Sverige för 2016 var 123 g/km (källa: Transportstyrelsen). Deklarationen följer Konsumentverkets förslag och underlättar för dig att göra ett energieffektivt val.
<b>A+ 51-75 g/km</b>	
<b>A 76-95 g/km</b>	
<b>B 96-120 g/km</b>	Jämför koldioxidvärdena i specifikationsstabellen under rubriken Miljöprestanda mot energideklarationen här intill.
<b>C 121-150 g/km</b>	
<b>D 151-175 g/km</b>	
<b>E 176-200 g/km</b>	
<b>F &gt; 201 g/km</b>	

## ÅTERVINNING

I enlighet med reglerna för skrotning av uttjänta bilar erbjuds Toyotas bilägare att kostnadsfritt lämna sina uttjänta bilar för återvinning. För information om auktoriserade mottagningsstationer vänligen gå in på [www.toyota.se](http://www.toyota.se) eller direkt på [www.bilretur.se](http://www.bilretur.se)

## TOYOTA EUROCARE

Om du mot förmodan skulle få problem med bilen vill vi att du ska få så lite besvär som möjligt. Med varje Toyota följer därför en 3-årig vägassistansgaranti, Toyota Eurocare, med på köpet. Toyota Eurocare gäller i över 40 länder i Europa dygnet runt, året om och utan milbegränsning. Toyota Eurocare hjälper dig till exempel med bärgning till Toyotaverkstad, fri hyrbil i upp till tre dagar, vidareresa, hotellövernattnin, ersättning för hämtning, information och rådgivning m.m. Toyota Eurocare ger dig ett svåröverträffat skydd som löser de flesta problem som kan uppstå. Efter 3 år erbjuder vi dig att förlänga Toyota Eurocare tills bilen blir 8 år.

### VID DRIFTSTOPP ELLER OLYCKA

Ring till Toyota Eurocares larmcentral, inom Sverige 0771-23 50 00, från utlandet +46 771 23 50 00. Larmcentralen för Toyota Eurocare är SOS International i Sverige.

## TOYOTA BILFÖRSÄKRING

Toyota Bilförsäkring är en försäkring speciellt framtagen för dig som Toyotaägare, där det mesta ingår. Skulle olyckan vara framme är lösningen bara ett telefonsamtal bort. Läs mer på [www.toyota.se](http://www.toyota.se)

## TOYOTA FINANCIAL SERVICE

Toyota Financial Services är Toyotas eget finansbolag. Vi erbjuder flera finansieringsalternativ för nya och begagnade bilar både för privat- och företagskunder. Vi arbetar uteslutande för att hitta bästa möjliga lösning så att du ska bli riktigt nöjd med ditt bilköp. När du finansierar din bil hos oss, räcker vanligtvis bilen som säkerhet och dessutom behöver du inte utnyttja låneutrymme hos din bank.

## GARANTIER

Nybilsgaranti*	3 år eller 10.000 mil, vilket som först inträffar. Ingen milbegränsning första året
Garanti mot genomrostning av karossen*	12 år utan milbegränsning
Garanti mot ytrost och lackskador*	3 år utan milbegränsning
Vagnskadegaranti	3 år utan milbegränsning
Hybridgaranti*	5 år eller 10.000 mil, vilket som först inträffar. Genom årlig Hybridservice, förlängs garantitiden på hybridbatteriet tills bilen är 10 år. Förlängs med 1 år/1.500 mil.

\*Gäller för material och tillverkningsfel.

Kontakta din Toyota-återförsäljare för mer detaljerad information kring garantivillkor och serviceintervaller kring respektive bilmodell.





**TOYOTA**

ALWAYS A  
**BETTER WAY**

Vill du veta mer om Toyota C-HR eller boka en provkörning?  
Kontakta din lokala auktoriserade Toyota-återförsäljare.  
Adresser och telefonnummer hittar du på vår webbplats  
[www.toyota.se](http://www.toyota.se) Välkommen!

Bilar som visas i denna broschyr kan vara extrautrustade. Det kan också förekomma utföranden som inte erbjuds i Sverige. Toyota Sweden AB förbehåller sig rätten att ändra detaljer i specifikationer och utrustning utan särskilt meddelande. Då detta är en trycksak garanteras ej att färgprover på lack och inredning är exakt återgivna. Vi reserverar oss för eventuella tryckfel. Ingen del av denna trycksak får reproduceras i någon form utan tillstånd från Toyota Sweden AB. Uppgifterna i trycksaken var aktuella vid webbjustering i mars 2018. Kontakta gärna din lokala auktoriserade Toyota-återförsäljare för närmare information.